

ニューシティ多摩センタービル

～GINZA KABUKIZA,ザ・キャピトルホテル東急などを手掛ける
世界的建築家、隈研吾氏によるデザイン設計～



【物件概要】

○所在地： 東京都多摩市落合1-47

○交通： 京王多摩線・小田急多摩線
「多摩センター駅」徒歩6分

○構造： 鉄骨鉄筋コンクリート造

○規模： 地上8階建地下2階

○竣工： 2002年12月

○設備・スペック

■有効天井高：基準階2,900mm

■OAフロア：有り (93mm)

■コンセント容量：60VA/m²

■床荷重：500kg/m² (OA上300kg/m²)

■セントラル空調+個別空調方式

■24時間ビル管理要員在駐

■フロアオートロックあり

■2tトラック乗り入れ可能EV有り

■身障者用トイレ2箇所有り

賃貸条件

【募集区画・賃貸条件】※税別

階数	用途	面積	賃貸/坪単価	敷金	入居日
4F	事務所	1016.52坪 (3360.41㎡)	応相談	12ヶ月	2024年7月1日

- ◆契約期間・・・定期借家・期間相談 ◆礼金・・・無 ◆償却・・・無
◆共益費・・・賃料に含む

キャンペーン情報

別途、お問い合わせ願います。

平面図

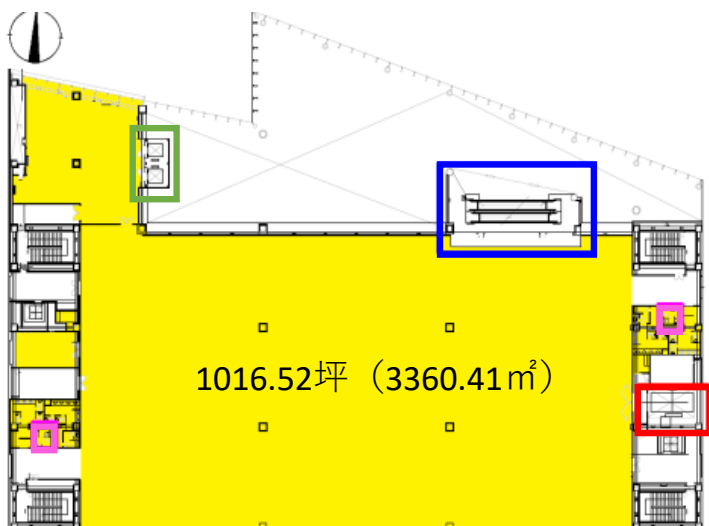

- 常用エレベーター □ バリアフリートイレ
□ エスカレーター □ 貨物用EV (3.5t)

参考写真

※詳細部分は現況をご確認ください。



お問い合わせ



大星ビル管理株式会社

〒112-0002 東京都文京区小石川4-22-2
TEL : 03-5804-5125 FAX : 03-5804-5168
担当 : 嵐 Mobile : 090-6144-8838
Mail : tadaharu_arashi@taisay.co.jp
: 佐藤 Mobile : 080-6670-3264
: 高橋 Mobile : 090-6196-4201